

Схемы к статье «Мультимедийный сверхширокоформатный ЖК монитор „LG 34UC79G“ на шасси LM61B»

AMP
1504
1503H

AMP_19V

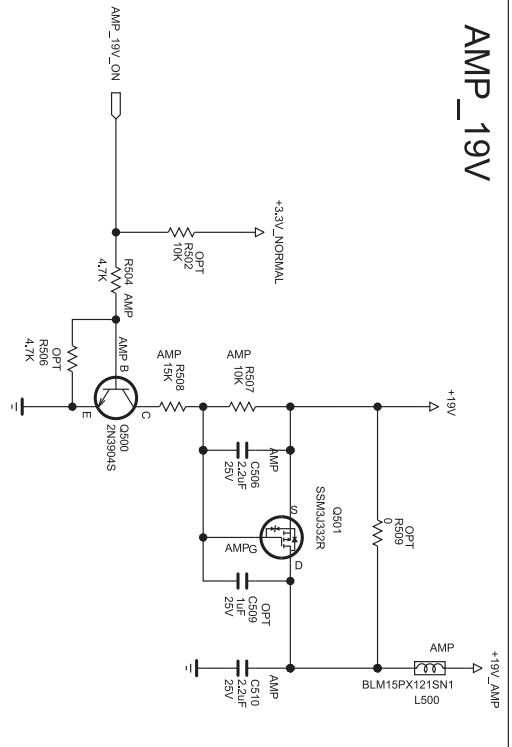

HP AMP_3.3V

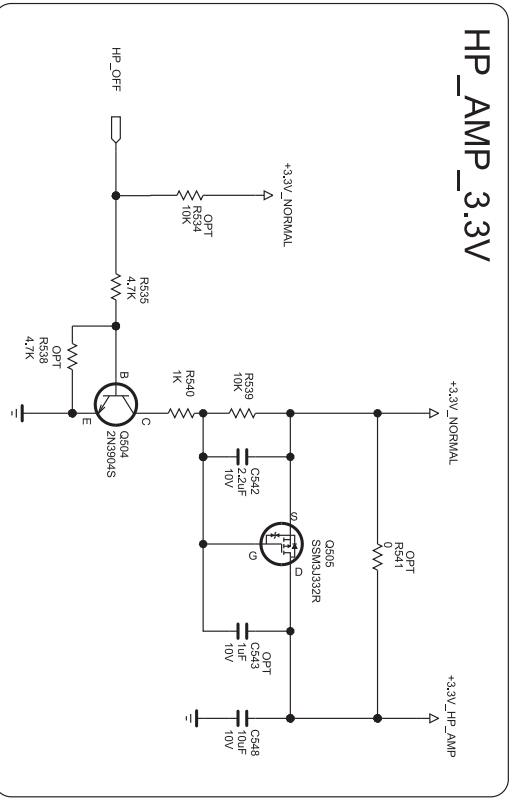

AMP_3.3V

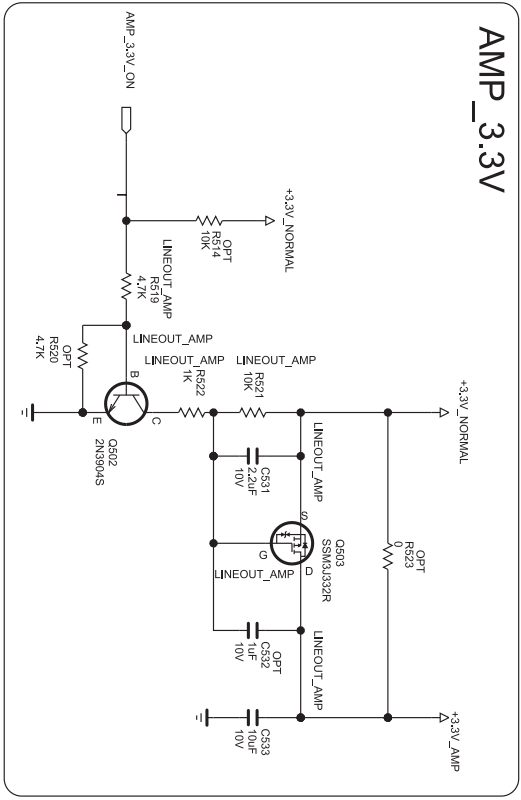

Line out AMP

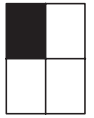
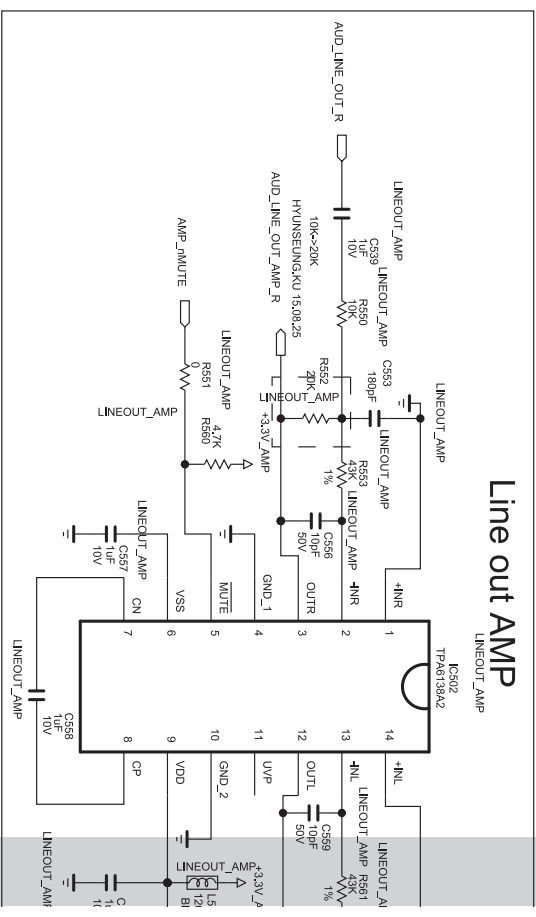

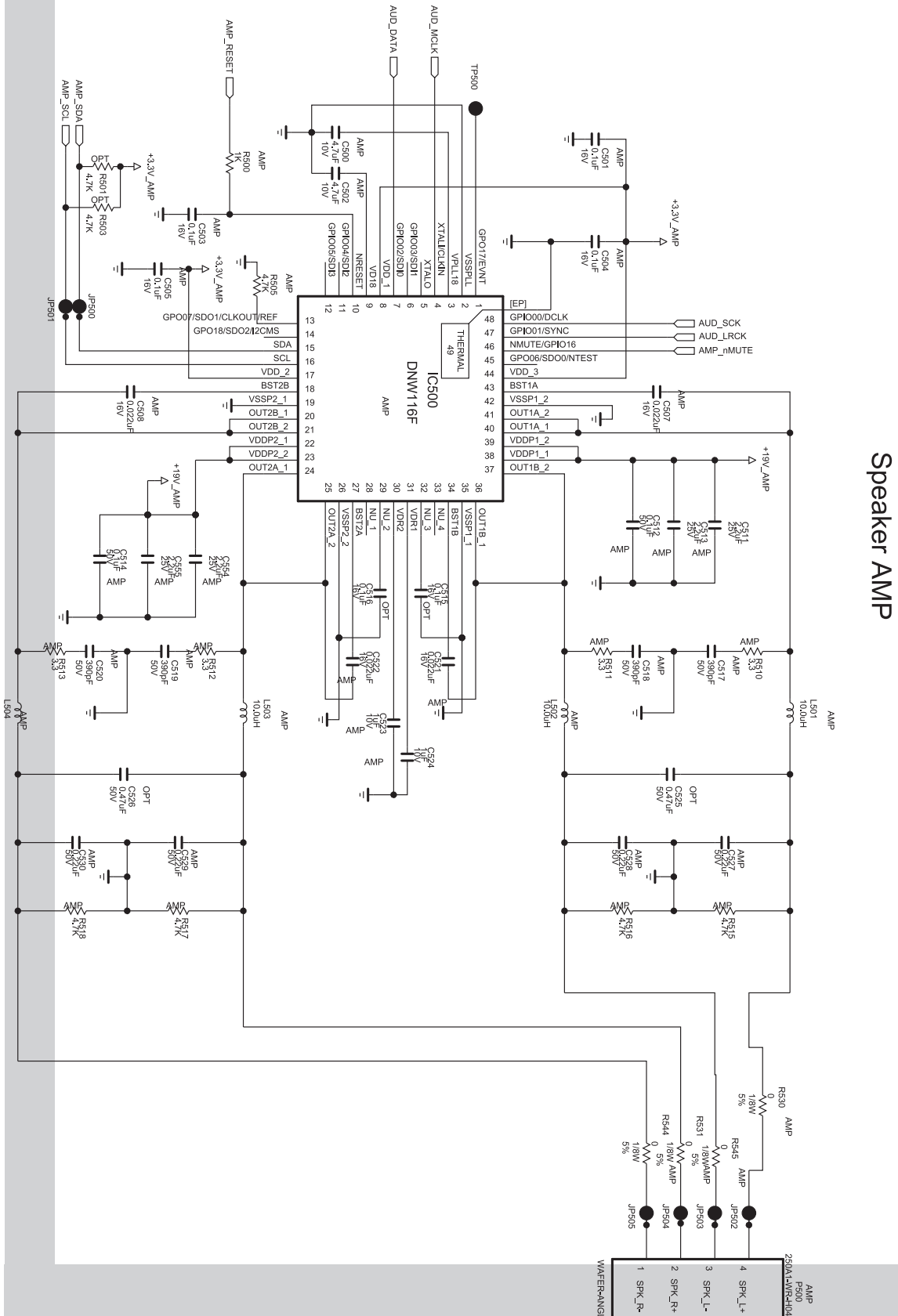
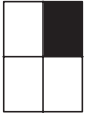

Speaker AMP

Рис. 5. Фрагмент схемы основной платы с каналом звука (1/2)

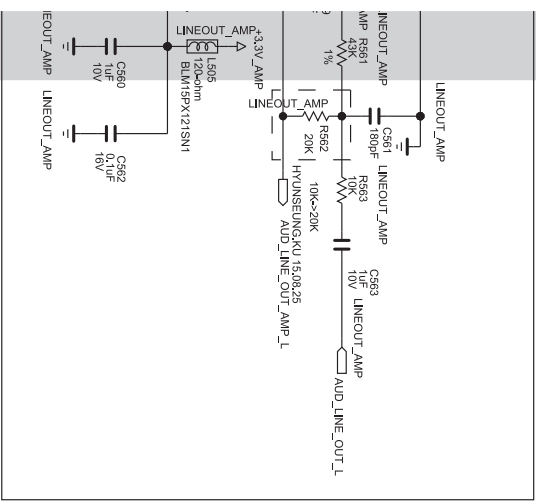
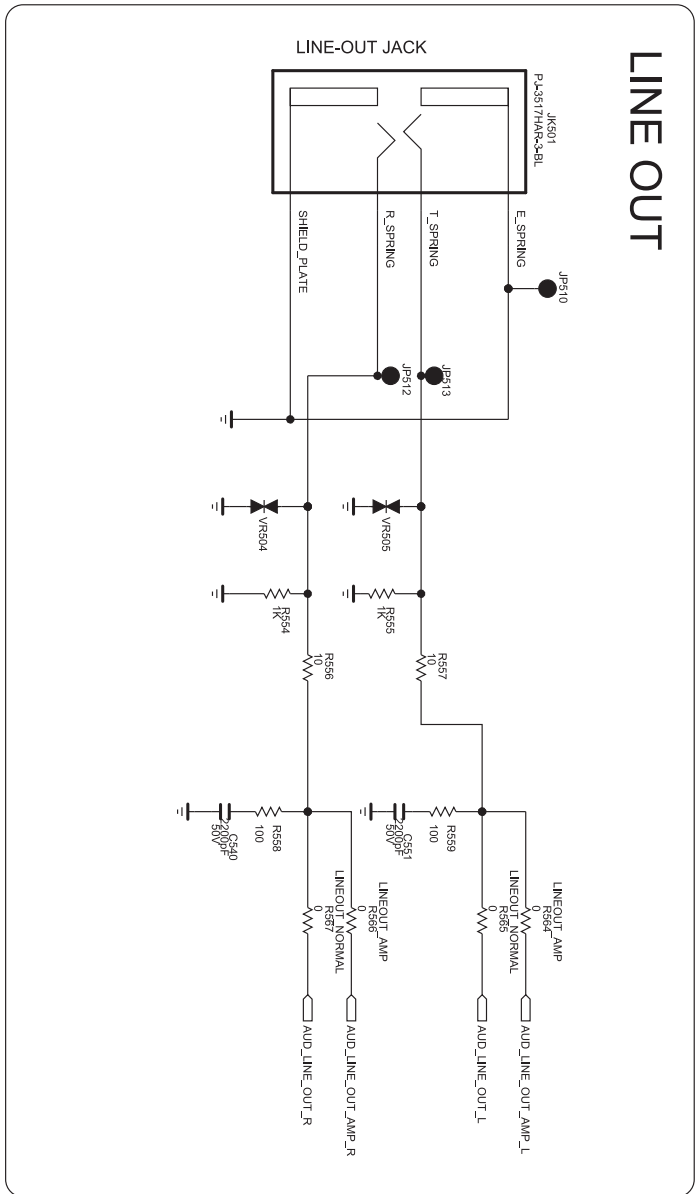
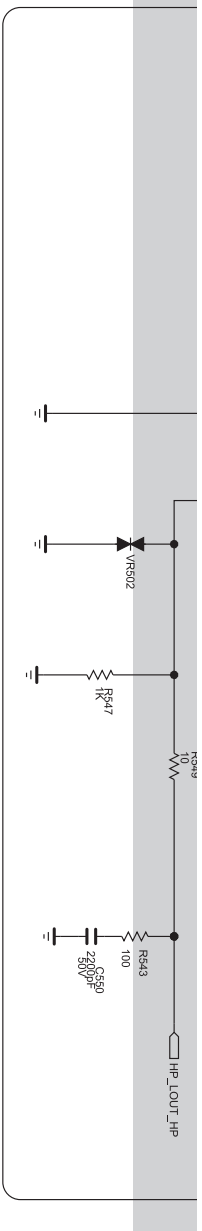



Рис. 5. Фрагмент схемы основной платы с каналом звука (2/2)

JK903
SP12-1207-8B01

[USB Pattern Impedance guidance]
USB signal have a 30ohm of pattern impedance not a 100ohm.
(DP,DM, SSTX,SSRX)

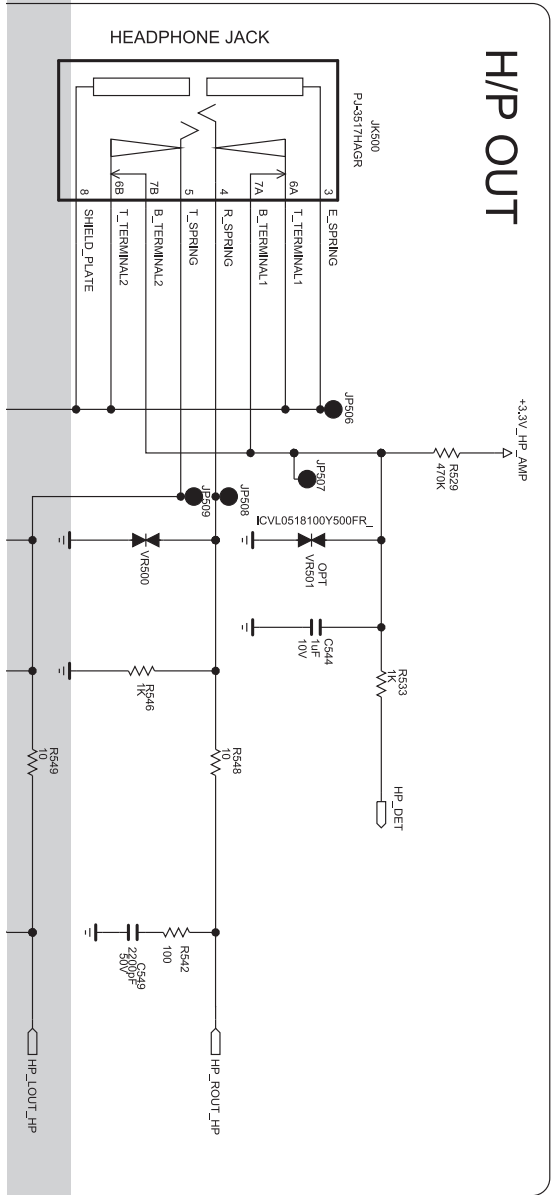
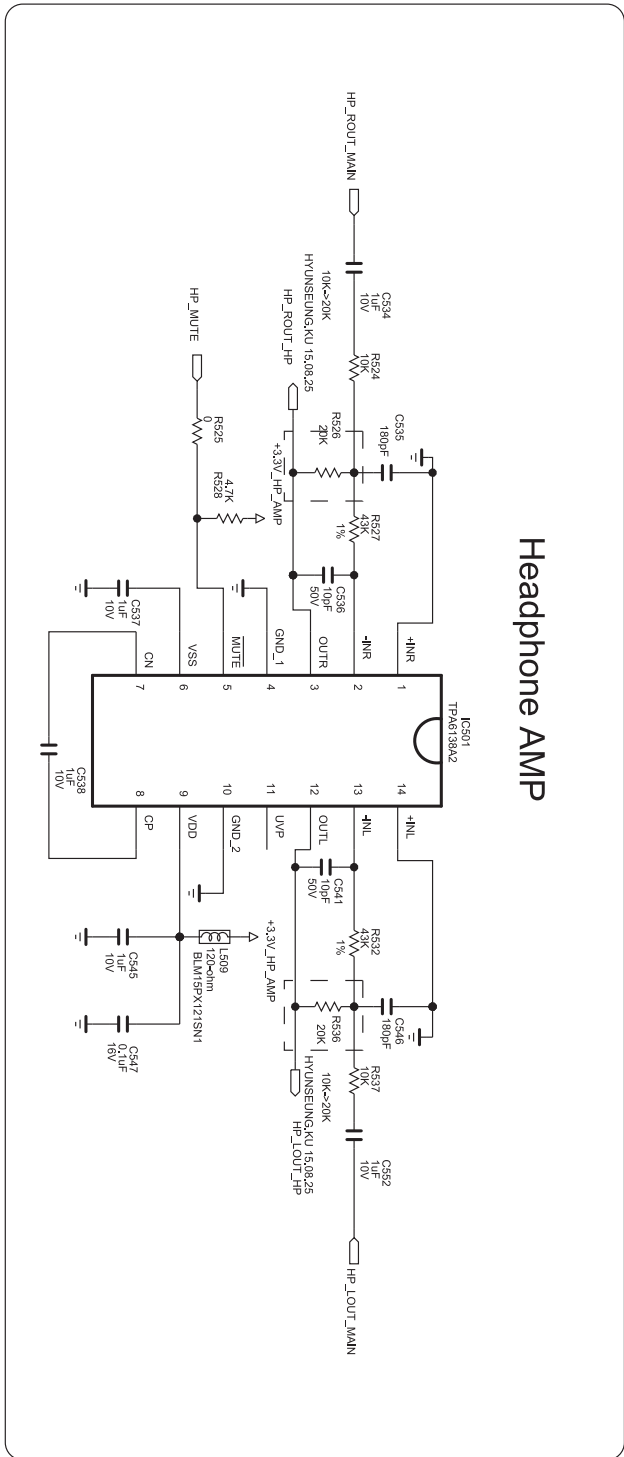
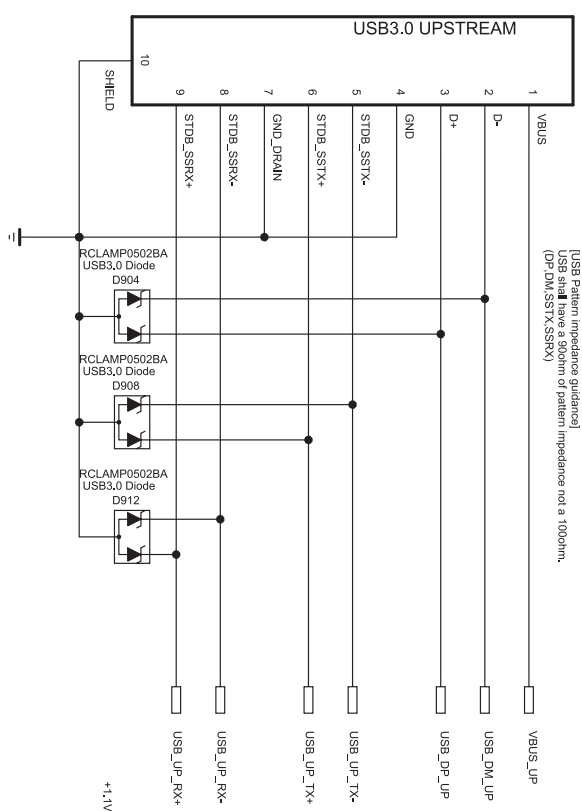

5V to 1.1V // 3.3V IC Power

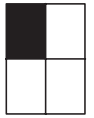
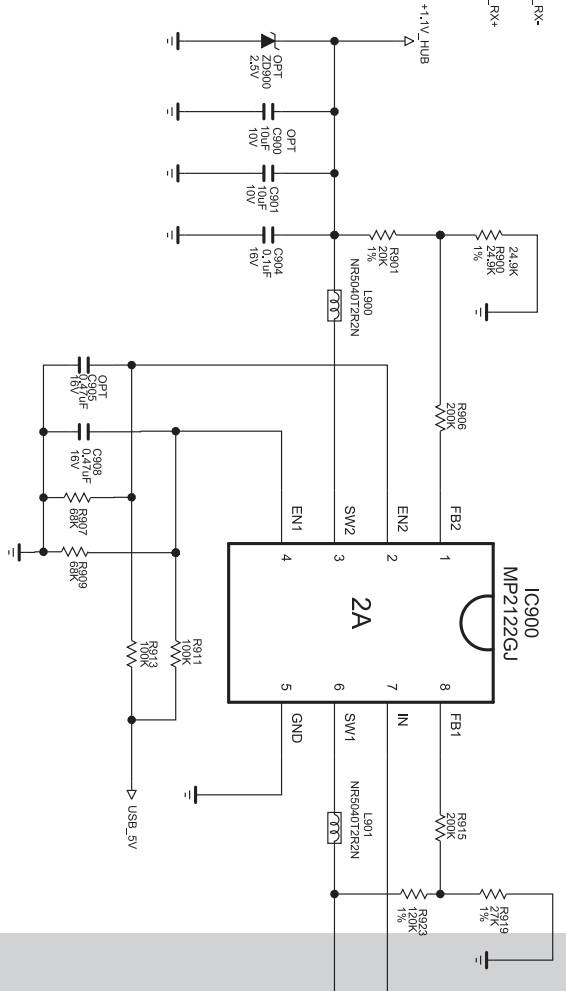



Рис. 6. Фрагмент схемы основной платы с интерфейсами USB (1/2)

19V TO 5V (USB Down Stream 1.5A *2EA)



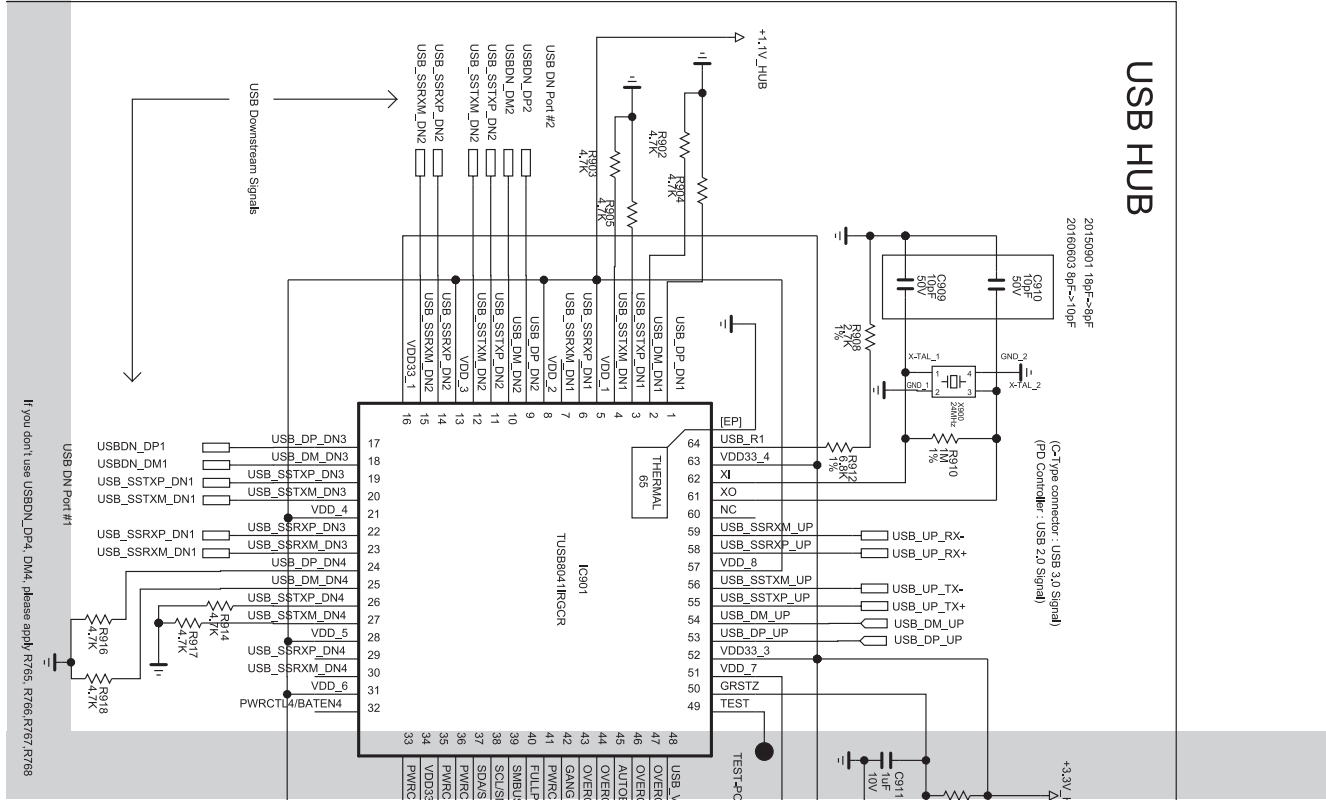
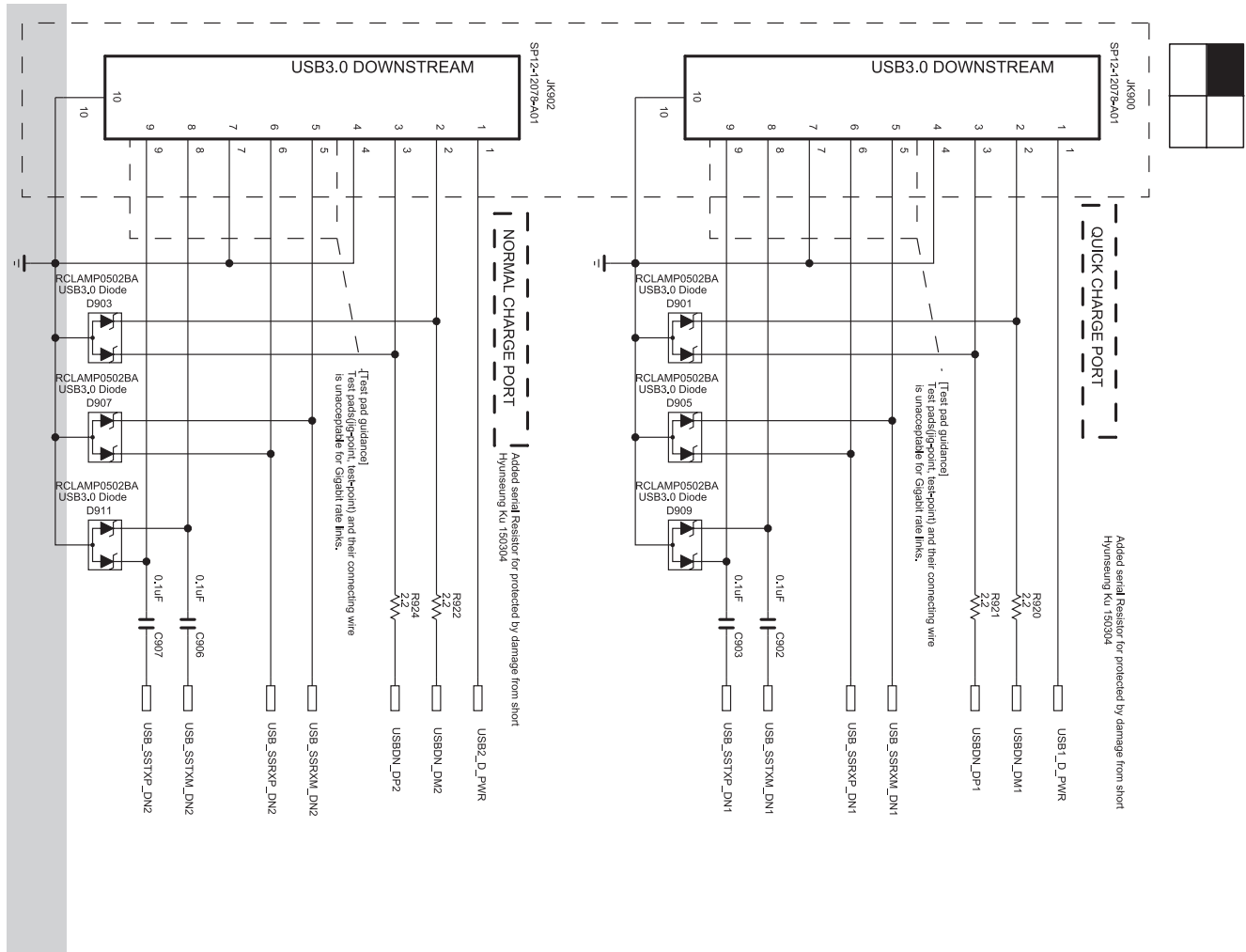
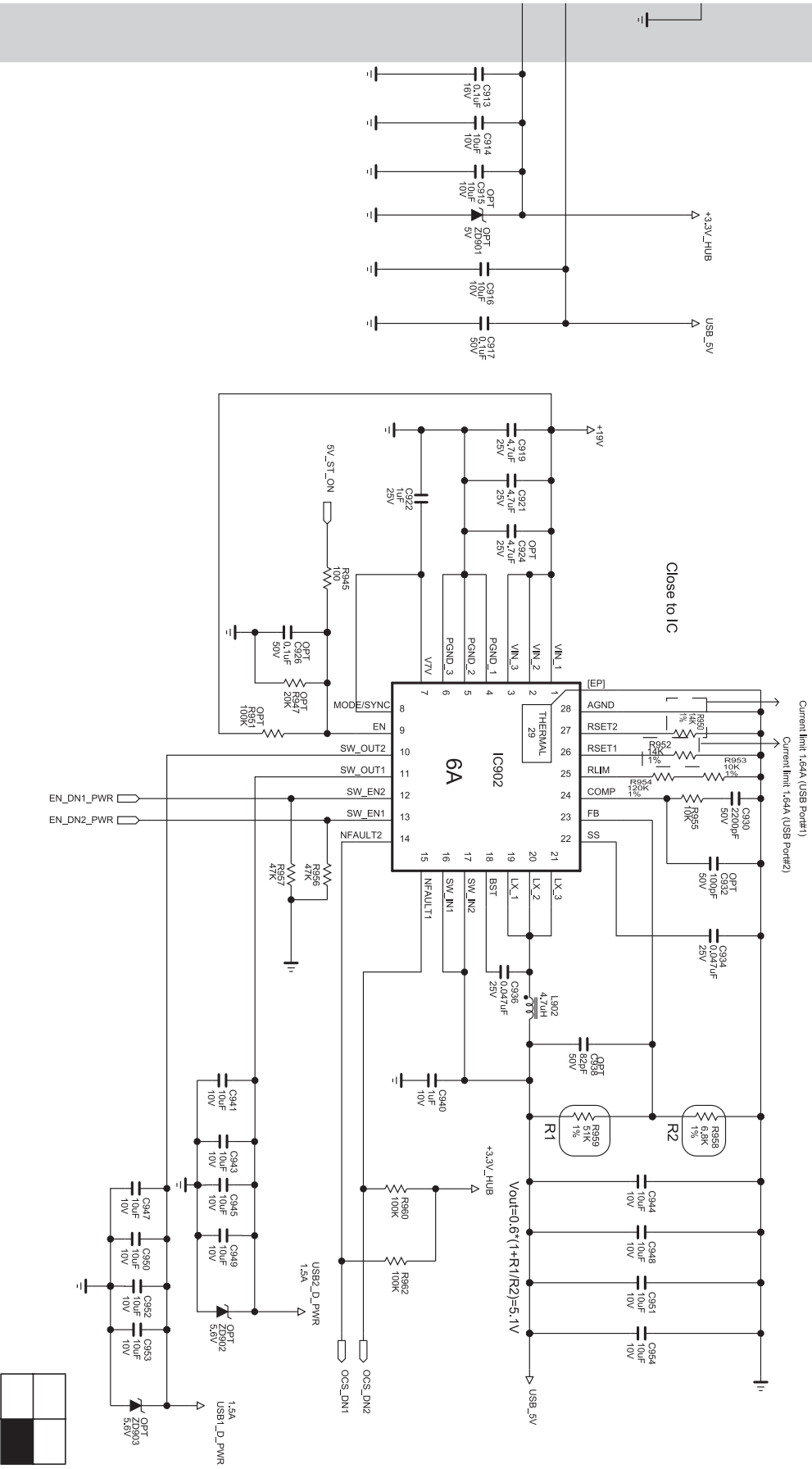

Рис. 6. Фрагмент схемы основной платы с интерфейсами USB (2/2)

7.R768



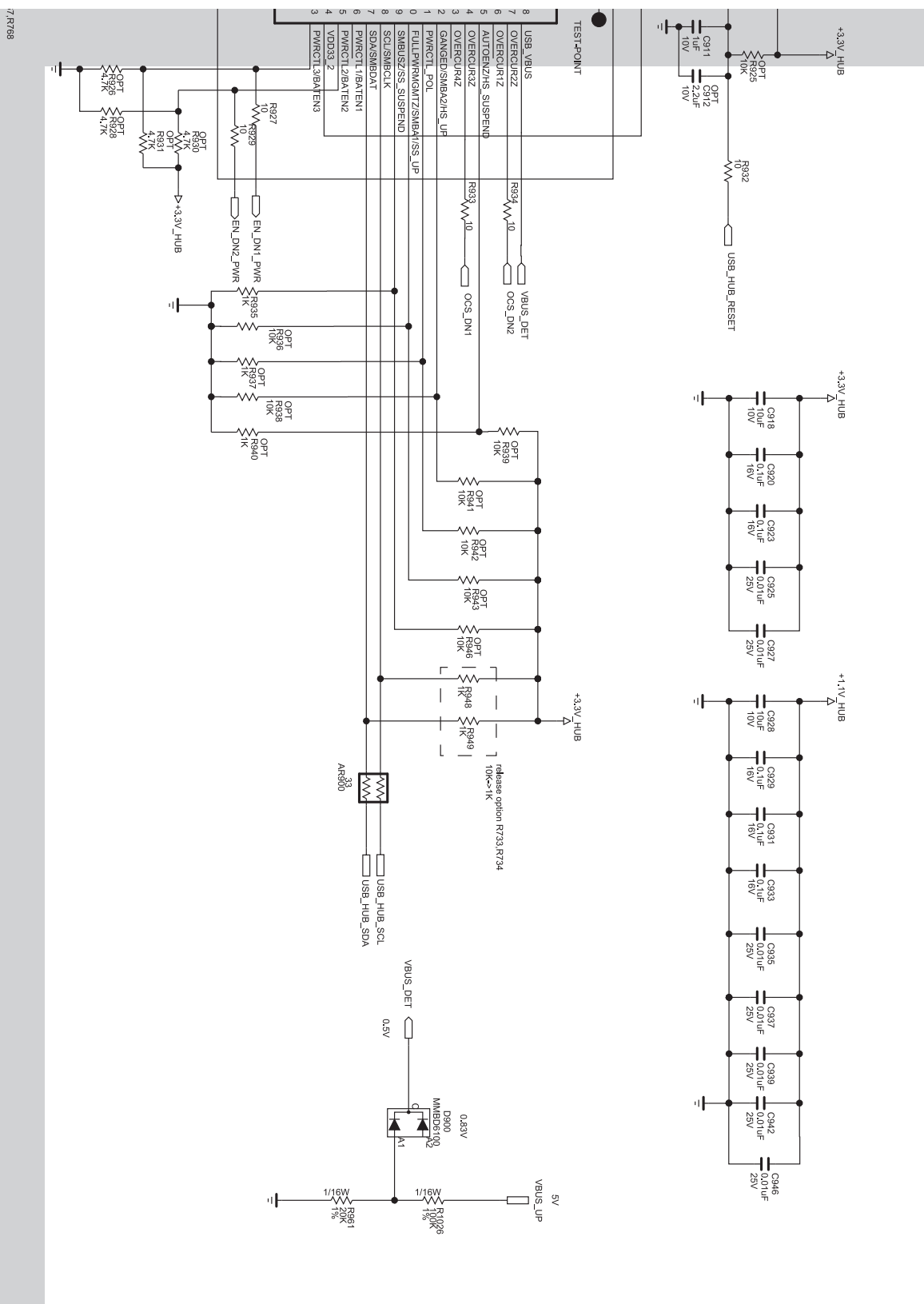
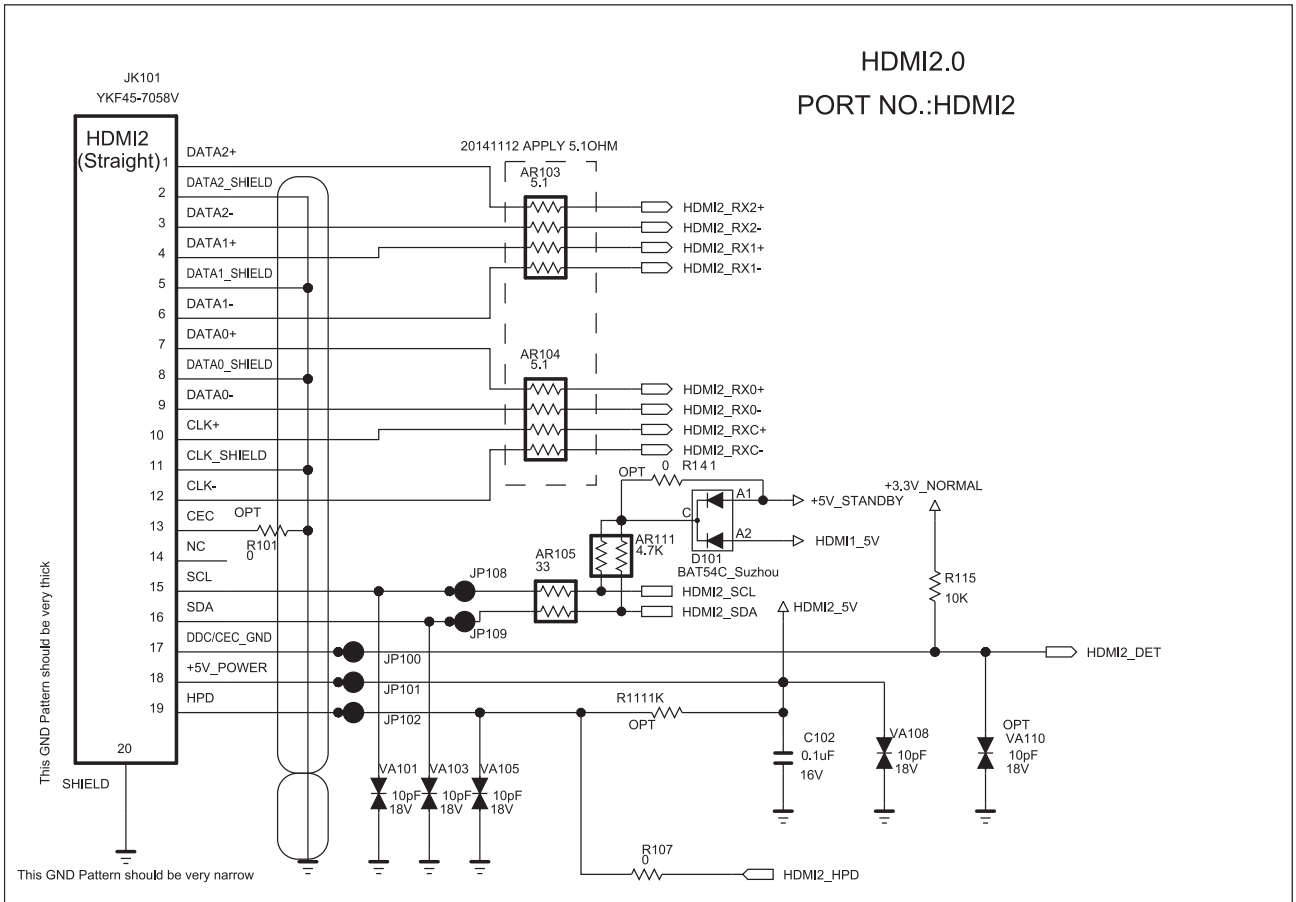
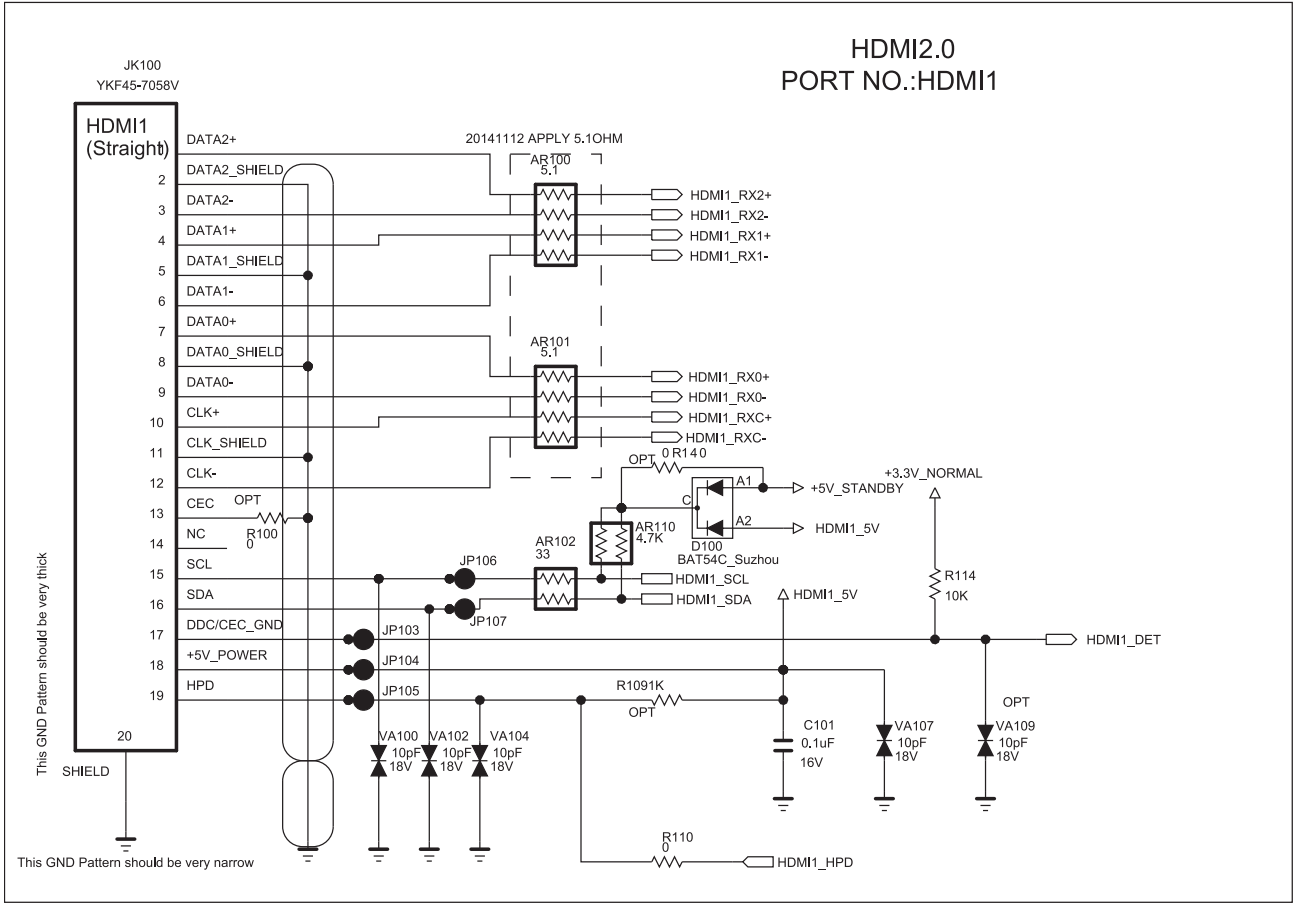
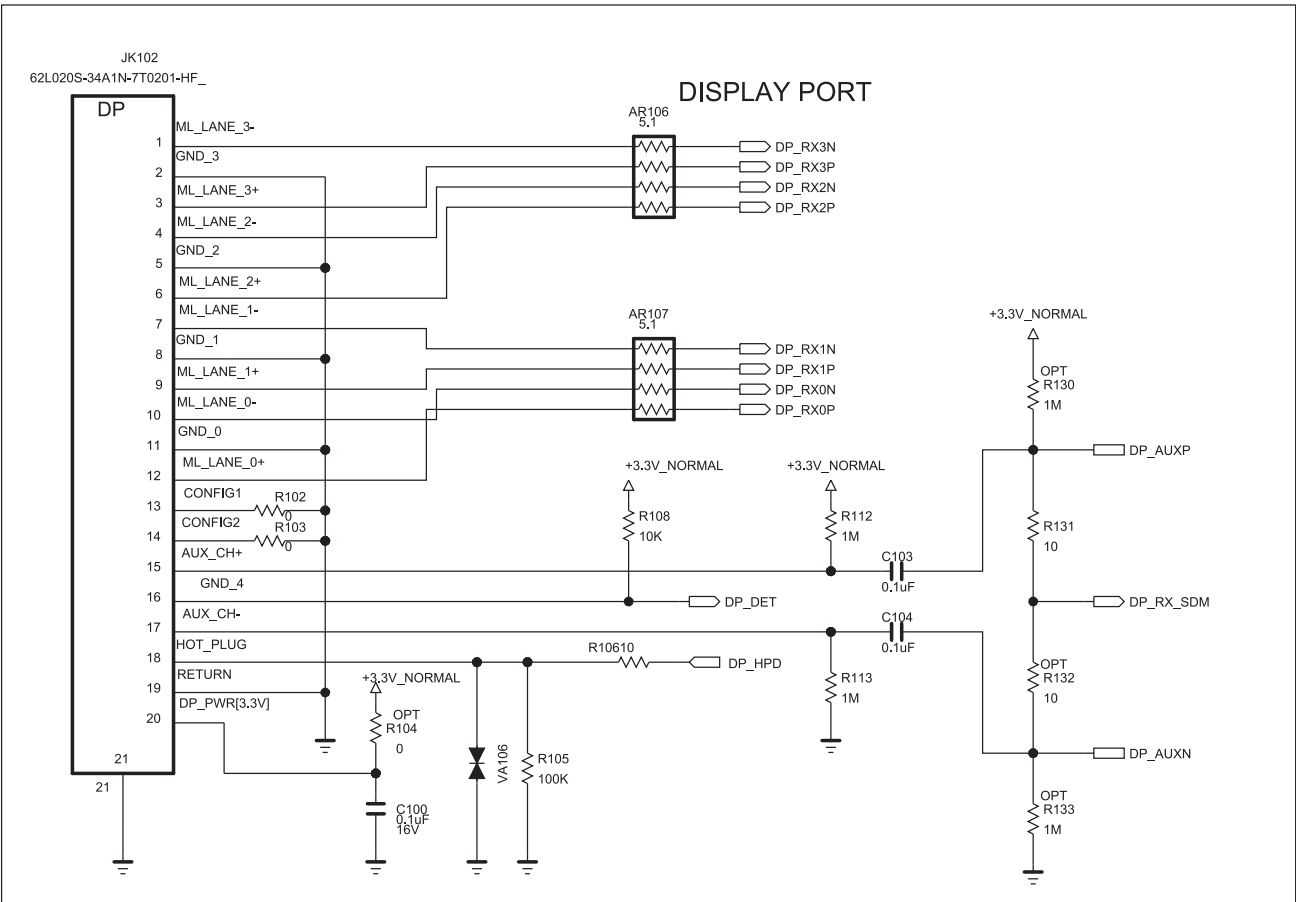
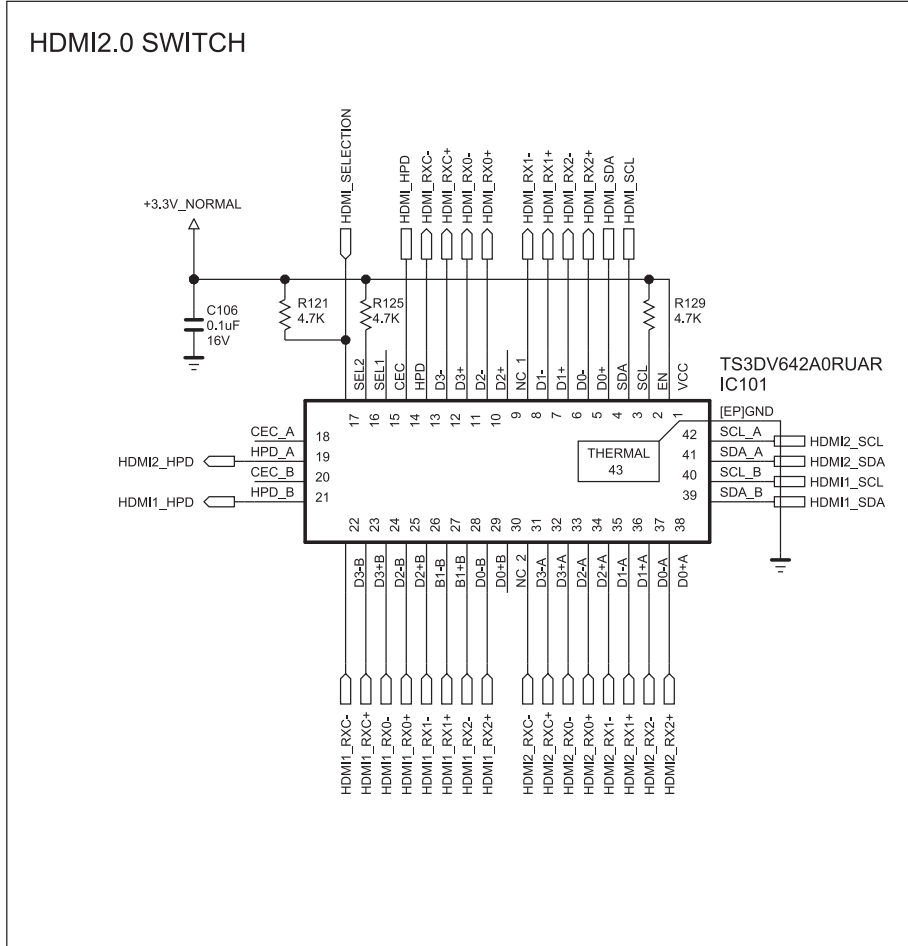

Рис. 7. Фрагмент схемы основной платы с двумя интерфейсами HDMI и портом дисплея DP (DisplayPort)